

// Der Platz sparende Compact-Beschlag



Sectionaltore Compact

Mit dem Vorteil der geringen Einschubtiefe





Daimler-Chrysler,
Achim bei Bremen
Aluminium Tore Typ ALU-R

Hörmann Sectionaltore Compact stapeln senkrecht, schaffen Platz



Durch den Compact-Beschlag werden die einzelnen Lamellen nahezu senkrecht hinter dem Sturz gestapelt.

Das geöffnete Tor wird kompakt abgestellt und beeinträchtigt die Raumtiefe daher kaum.

Die geringe Einschubtiefe ist architektonisch besonders vorteilhaft bei lichtdurchfluteten Hallen mit Glasfassaden und Lichtkuppeln. Nichts stört mehr den freien Blick, wie das abgebildete Beispiel zeigt.

Auch die Raumhöhe hinter dem geöffneten Tor kann besser genutzt werden für Kranbahnen, Hochregallager oder z.B. für Stapler mit hohen Gütern.

Ideal sind Hörmann Sectionaltore Compact für einen platzsparenden Einsatz über Eck.



Torausführungen

Als Typ ALU-R aus Aluminium, als Typ ISO-S aus wärmege-dämmten Stahlprofilen sowie als Kombination aus Stahl/Alu mit unterem Lamellensockel und Aluminium-Verglasungsrahmen. Alle Torvarianten liefern wir hand-betätigt oder mit Antrieb und Steuerung.

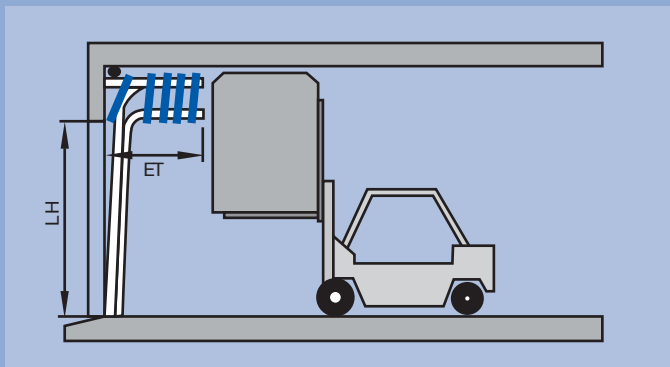

Geringe Einschubtiefe.

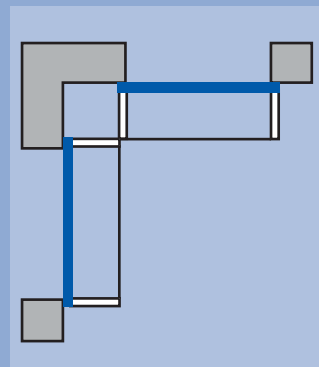

Ideal für den platzsparenden Einsatz über Eck.



Gern informieren wir Sie über das Gesamtprogramm Hörmann Sectionaltore. Fordern Sie bitte unsere Fachprospekte an.

Urheberrechtlich geschützt:
Nachdruck, auch auszugsweise,
nur mit unserer Genehmigung.
Änderungen vorbehalten.

Das Aluminium-Tor ALU-R

Viel Licht, mehr Sicht und schöne Optik

Großflächige Verglasung kombiniert mit ansprechenden Aluminium-Profilen zeichnet diese hochwertigen Sectionaltore aus. Sie verbinden zuverlässige Dauerfunktion mit den optischen Vorteilen des Aluminiums für eine moderne Architektur.

Die stranggepressten Alu-Rohrprofile nach DIN 17611 eloxiert und im Naturton gebeizt (E6/EV1) sind witterungsbeständig. Auf Wunsch können die Profile auch in RAL-Farben pulverbeschichtet geliefert werden.

Unteres Torglied:
Wärmegeämmte Aluminium-Füllungen, wahlweise in glatter oder geprägter Oberfläche E6/EV1 eloxiert oder in RAL-Farben pulverbeschichtet.



Auf Wunsch gibt es das untere Torglied als doppelwandig-wärmegeämmte Stahllamelle mit PUR-Hartschaumkern, serienmäßig im Farbton RAL 9002 Grauweiß sowie in Sonderfarbtönen nach RAL.



Auf Wunsch liefern wir alle Torausführungen mit ansichtsgleicher Nebentür.



Iso-Doppelscheiben, 16 mm
 $k = \text{ca. } 3,0 \text{ W/m}^2\text{K}$

Füllungen:
3 mm dicke Einfach- oder Iso-Doppelscheiben.
Weitere Einscheiben- oder Isoliergläser sind möglich.
Mit Iso-Doppelscheiben bietet dieses Tor trotz großflächiger Verglasung eine gute Wärmedämmung.

Das Stahl-Tor ISO-S

Robust und doppelwandig wärme gedämmt



Durch ihre robuste Stahlausführung mit wärme gedämmten Lamellen kommt dieses Tor in beheizten Hallen für den harten Alltagsbetrieb zum Einsatz. Die 40 mm dicken Lamellen sind für eine hohe Wärmedämmung mit 100 % FCKW-freiem PUR-Hartschaum ausgeschäumt. Damit wird ein Wärmedämmwert von $k = 1,0 \text{ W/m}^2\text{K}$ erreicht (eingebautes Tor 4 x 4 m ohne Verglasung).

4-seitig umlaufende Dichtungen schließen die Tore zum Mauerwerk rundum dicht ab: Durch Bodenabschlussdichtung, seitliche Kunststoffdichtleisten und Sturzabdichtung. Zusätzlich sind die einzelnen Torglieder mit dauerelastischen Mitteldichtungen versehen.

Oberfläche: Stahllamellen verzinkt und einbrennlackiert Grauweiß (in Anlehnung an RAL 9002), auf Wunsch polyestergrundbeschichtet in Farben nach RAL.



Sandwich-Verglasung mit Iso-Doppelscheiben, 16 mm
 $k = \text{ca.} 2,85 \text{ W/m}^2\text{K}$

Teilverglasung:
Fensterausschnitte aus ABS-Kunststoffrahmen, Butyl-Dichtung und Iso-Doppelscheiben mit hoher Schlagfestigkeit.



Für höheren Lichteinfall liefern wir das ISO-S-Tor auch mit ALU-R-Verglasungsrahmen.



Alle Sicherheitseinrichtungen entsprechen den Richtlinien für kraftbetätigte Fenster, Türen und Tore ZH 1/494.

Hier spielt alles perfekt zusammen für hohe Sicherheit und Zuverlässigkeit



Kunststoff-Laufrollen und Torsionsfedern

Seitliche Scharnierrollenhalter (Stahl verzinkt) mit einstellbaren, kugelgelagerten Kunststoff-Laufrollen garantieren den präzisen, geräuscharmen Torlauf. Der Gewichtsausgleich erfolgt über Torsionsfedern.



Federbruch- und Schlaufseilsicherung

Diese Ausstattungen setzen das Tor bei Störungen (Feder- oder Seilbruch) aus Sicherheitsgründen sofort außer Betrieb und verhindern ein Abstürzen des Torflügels.



Schließkantensicherung und Lichtschranke

Die Hauptschließkante ist mit einer selbstüberwachenden Sicherheitsschaltleiste ausgestattet und entspricht den gesetzlichen Vorschriften. Eine Lichtschranke (auf Wunsch) dient zur Fahrwegüberwachung und ergänzt den sicheren Torbetrieb.



Antriebssystem

Wellenantrieb mit Drehstromtriebemotor 400 V, 0,37 KW, Schutzart IP 54 mit Thermoschutz und Fangvorrichtung. Vorgerichtet für Handbetrieb bei Stromausfall mittels Haspelkette. Je nach Einbausituation liefern wir den Wellenantrieb zum Anflanschen oder als Achskettenantrieb.



Steuerungen

Wählen Sie die Steuerungen nach Ihrem Bedarf: Totmannsteuerung als preiswerte Standardversion. Impuls-Steuerung, bei der das Tor bei einmaliger kurzer Kontaktauslösung in die jeweilige Endlage läuft. Erweiterung durch Zusatzsteuerung möglich.



Sicherheitsverschluss

Bei Toren mit Antrieb verhindert der serienmäßige Sicherheitsverschluss (auch nachrüstbar) ein Hochstemmen von außen. Manuell betätigte Tore werden durch einen stabilen Handriegel von innen gesichert.

Technische Details, Torgrößen

Anschlussdetails und Mitteldichtungen

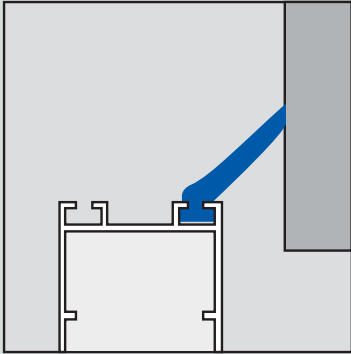

Sturzabdichtung

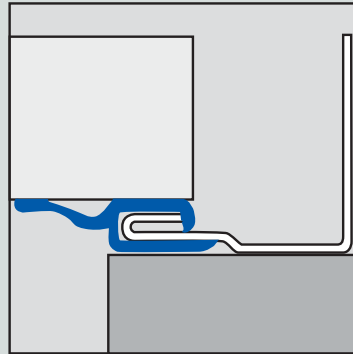

Seitenabdichtung

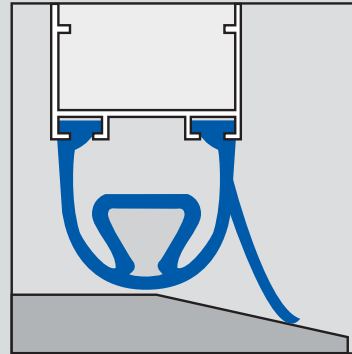

Bodenabschlussdichtung

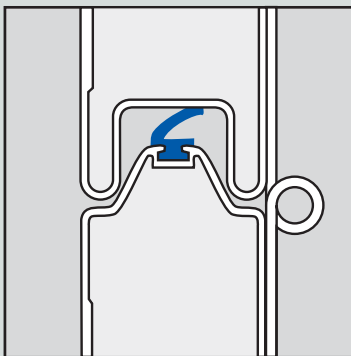

Mitteldichtung, ALU-R

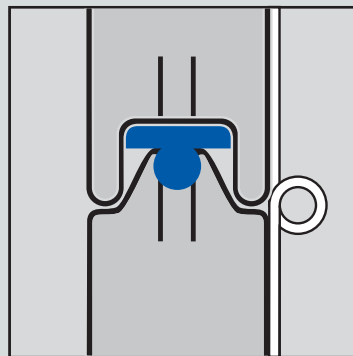

Mitteldichtung, ISO-S

Gegen Eindringen von Regenwasser muss der Boden im Torbereich mit Gefälle nach außen verlegt sein.

Größenbereich

Torblatt-Aufteilung, Einschubtiefe

Lichte Öffnungsmaße

Breite: 2000 - 7000 mm

Höhe: 2500 - 6000 mm

Nebentüren auf Anfrage

Schlupftüren nicht möglich

Torblatt-Höhe (mm)		Mittel-sektionen Höhe 610 mm	Gesamt-sektionen	Einschub-tiefe (ET)
min.	max.	Stück	Stück	mm
2465	3070	3	5	1540
3075	3680	4	6	1750
3685	4290	5	7	1960
4295	4900	6	8	2170
4905	5510	7	9	2380
5515	6120	8	10	2590
Ausgleichs-Sektionen		Höhe min.	Höhe max.	
Kopf-Sektion (mm)		260	630	
Boden-Sektion (mm)		375	610	

Einbau-Daten

Vertikalschnitt

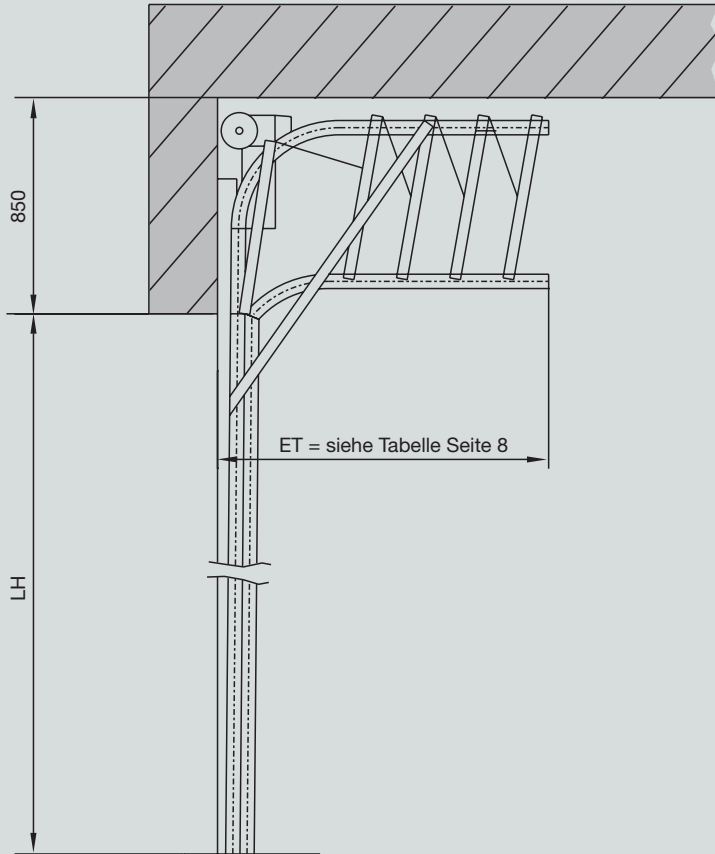

Horizontalschnitt

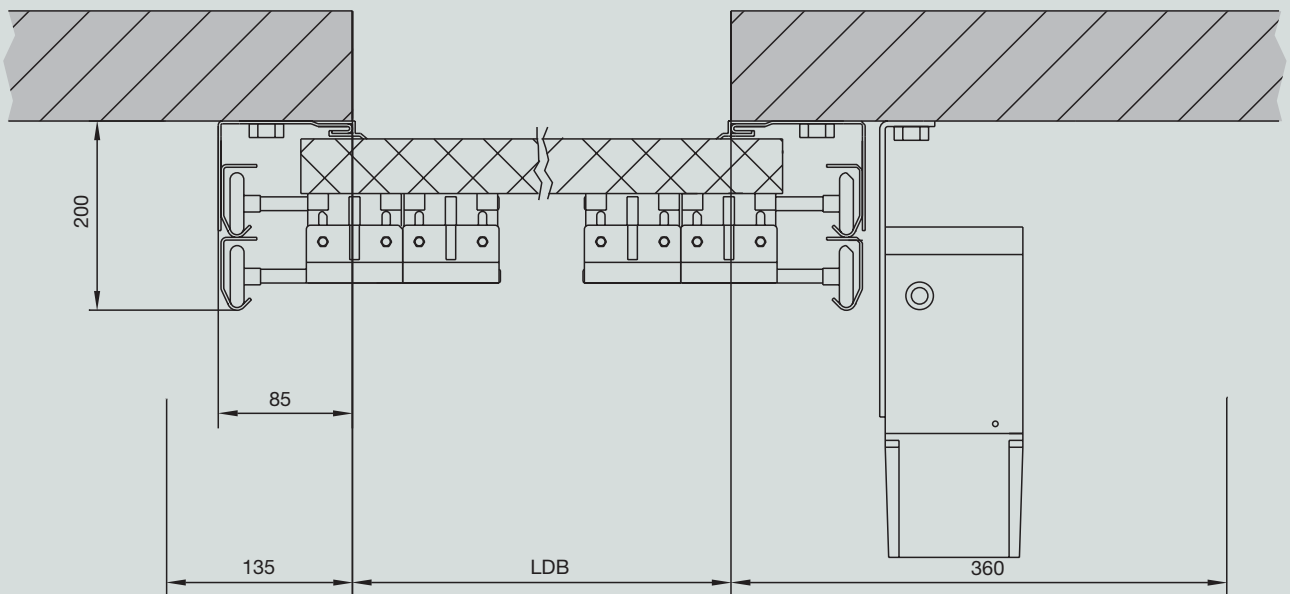

Ausschreibungstext

Hörmann Sectionaltor Compact, Typ ALU-R

Modell

Sectionaltor Compact, Typ ALU-R
Bezeichnung
ALU-R Compact

Abmessungen

Bestellmaße (Lichte Öffnungsmaße)
Breite: 2000-7000 mm
Höhe: 2500-6000 mm

- ➔ Breite: _____ mm
- ➔ Höhe: _____ mm

Torblatt

Torglieder aus stranggepressten Alu-Rohrprofilen in normaler Ausführung. Bautiefe 40 mm.

- Unteres Torglied mit wärmege- dämmten Aluminiumblech- Füllungen, wahlweise mit glatter oder geprägter Oberfläche. Alle weiteren Torglieder mit Verglasung.
- Unteres Torglied auf Wunsch als doppelwandig-wärmege dämmte Stahllamelle mit PUR-Hartschaum- kern.

Torblatt-Aufteilung

Höhe der Mittel-Torglieder 610 mm. Bodenfeld je nach Torhöhe 375-610 mm, Kopfsektion je nach Torhöhe 260-630 mm.

Verglasung

- Kunststoff-Scheiben klar, 3 mm
- Kunststoff-Doppelscheiben klar, 16 mm
- andere Kunststoff-Scheiben und Kunststoff-Doppelscheiben auf Anfrage

Konstruktionsmerkmale

Zargen aus verzinkten Stahlprofilen mit senkrechten Laufschielen. Torabstimmung durch den Compact-Beschlag nahezu senkrecht hinter dem Sturz mit geringer Einschubtiefe. Gewichtsausgleich: Torsionsfeder hinter dem Sturz gelagert mit Seitrommeln und seitlichen Lastseilen. Verschluss: Innenhandriegel bei handbetätigten Toren.

Beschläge: Scharnier-Rollenhalter (Stahl verzinkt) mit einstellbaren kugelgelagerten Kunststoffrollen.

Dichtungen: Seitendichtung, Bodenabschluss- dichtung und Sturzdichtung. Mittel- dichtung zwischen den einzelnen Torgliedern.

Sicherheitsverschluss

Kippbarer Verschlussriegel und Sperr- lasche als Sicherheitsverschluss gegen Hochstemmen des Tores von außen bei Toren mit Antrieb.

Bedienung

Haspelkette bei Handbetrieb. Antrieb und Steuerung bei kraftbetä- tigtiger Torausführung.

Nebentür

Ansichtsgleich zum Tor

Oberfläche

- Alu-Rohrrahmen nach DIN 17611 eloxiert, im Naturton gebeizt (E6/EV1)
- Torglieder pulverbeschichtet, außen und innen, in Farben nach RAL
- Aluminiumblech-Füllungen des unteren Torgliedes (Bodenfeld), Oberfläche glatt oder geprägt, eloxiert im Naturton E6/EV1 nach DIN 17611 oder auf Wunsch pulver- beschichtet in Farben nach RAL
- Doppelwandig-wärmege dämmte Stahllamelle als unteres Torglied (Bodenfeld) einbrennlackiert, grauweiß (in Anlehnung an RAL 9002) auf Wunsch
- Polyestergrundbeschichtet in Farben nach RAL

Glasleisten werden grundsätzlich in der Oberfläche eloxiert im Naturton E6/EV1 nach DIN 17611 ausgeführt.

Torantrieb

- Wellenantrieb mit Drehstrom- getriebemotor 400 V, 0,37 kW, Schutzart IP 54 mit Thermoschutz und Fangvorrichtung. Vorgerichtet für Handbetrieb bei Stromausfall mittels Haspelkette. Je nach Einbausituation als Anflansch-Antrieb oder Achs- kettentrieb. Motor und Steuerung vorverkabelt.

Steuerung

- Totmannsteuerung (Standard- version)
- Programmierbare Basissteuerung für Impulsbetrieb; nach Kontakt- auslösung läuft das Tor in die jewei- lige Endlage. Schutzart: IP 54
Steuerspannung: 24 Volt
Absicherung: 16 A
Taster: Auf-Stopp-Zu, eingebaut im Steuerschrank
Hauptschalter: allpolig abschaltbar durch Trennen der Steckverbindung Steuerschrank:
Abmessung B 220 x H 300 x T 130 mm
- Zusatzsteuerung mit automati- schem Torzulauf und einstellbarer Rot-Vorwarnphase (als Ergänzung zur Basissteuerung).

Montage

Einbau hinter der Öffnung, vorher sollten Toröffnung und Hallenboden fertig sein.

- Mauerwerk
- Beton
- Stahl

Hinweis

Durch den Einsatz verschiedener Materialien und Oberflächen kann es bei RAL-beschichteten Toren mit kombinierten Sectionen zu geringen Farbabweichungen kommen.

Kunststoff-Doppelscheiben sind physikalisch nicht diffusionsdicht.

- Standard
- wahlweise/auf Wunsch
- ➔ bitte ausfüllen

Ausschreibungstext

Hörmann Sectionaltor Compact, Typ ISO-S

Modell

Sectionaltor Compact, Typ ISO-S
Bezeichnung
ISO-S Compact

Abmessungen

Bestellmaße (Lichte Öffnungsmaße)
Breite: 2000-7000 mm
Höhe: 2500-6000 mm
➔ Breite: _____ mm
➔ Höhe: _____ mm

Torblatt

Torglieder aus doppelwandig-wärme-
gedämmten Stahl lamellen mit 100 %
FCKW-freiem PUR-Hartschaumkern.
Wärmedämmwert: $k = 1,0 \text{ W/m}^2\text{K}$
(eingebautes Tor 4 x 4 m ohne
Verglasung).

Torblatt-Aufteilung

Höhe der Mittel-Torglieder 610 mm.
Bodenfeld je nach Torhöhe
375-610 mm, Kopfsektion je nach
Torhöhe 260-630 mm.

Verglasung

- Lamelle mit Sandwich-Verglasung
aus ABS-Kunststoffrahmen
schwarz mit Butylabdichtung und
Kunststoff-Doppelscheiben klar,
16 mm
- Alu-Verglasungsrahmen eloxiert
Naturton E6/EV1 mit Kunststoff-
Einfachscheiben klar, 3 mm,
mit Kunststoff-Doppelscheiben klar,
16 mm
mit anderen Kunststoff-Einfach-
scheiben oder Kunststoff-Doppel-
scheiben auf Anfrage

Konstruktionsmerkmale

Zargen aus verzinkten Stahlprofilen
mit senkrechten Laufschielen.
Torabstimmung durch den Compact-
Beschlag nahezu senkrecht hinter
dem Sturz mit geringer Einschubtiefe.
Gewichtsausgleich:
Torsionsfeder hinter dem Sturz
gelagert mit Seiltrommeln und seit-
lichen Lastseilen.
Verschluss:
Innenhandriegel bei handbetätigten
Toren.
Beschlüge:
Scharnier-Rollenhalter (Stahl verzinkt)
mit einstellbaren kugelgelagerten
Kunststoffrollen.
Dichtungen:
Seitendichtung, Bodenabschluss-
dichtung und Sturzdichtung. Mittel-
dichtung zwischen den einzelnen Tor-
gliedern.

Sicherheitsverschluss

Kippbarer Verschlussriegel und Sperr-
lasche als Sicherheitsverschluss
gegen Hochstemmen des Tores von
außen bei Toren mit Antrieb.

Bedienung

Haspelkette bei Handbetrieb.
Antrieb und Steuerung bei kraftbetä-
tigter Torausführung.

Nebentür

Ansichtsgleich zum Tor

Oberfläche

- Stahllamellen einbrennlackiert
grauweiß in Anlehnung an
RAL 9002
- Polyestergrundbeschichtet in
Farben nach RAL
- Alu-Rohrprofile als Verglasungs-
rahmen eloxiert im Naturton E6/EV1
nach DIN 17611
- Alu-Rohrprofile als Verglasungs-
rahmen pulverbeschichtet in
Farben nach RAL

Torantrieb

- Wellenantrieb mit Drehstrom-
getriebemotor 400 V, 0,37 kW,
Schutzart IP 54 mit Thermoschutz
und Fangvorrichtung.
Vorgerichtet für Handbetrieb bei
Stromausfall mittels Haspelkette.
Je nach Einbausituation als
Anflansch-Antrieb oder Achs-
kettentrieb.
Motor und Steuerung vorverkabelt.

Steuerung

- Totmannsteuerung (Standard-
version)
- Programmierbare Basissteuerung
für Impulsbetrieb; nach Kontakt-
auslösung läuft das Tor in die jewei-
lige Endlage.
Schutzart: IP 54
Steuerspannung: 24 Volt
Absicherung: 16 A
Taster: Auf-Stopp-Zu, eingebaut im
Steuerschrank
Hauptschalter: allpolig abschaltbar
durch Trennen der Steckverbindung
Steuerschrank:
Abmessung
B 220 x H 300 x T 130 mm
- Zusatzsteuerung mit automati-
schem Torzulauf und einstellbarer
Rot-Vorwarnphase (als Ergänzung
zur Basissteuerung).

Montage

Einbau hinter der Öffnung, vorher
sollten Toröffnung und Hallenboden
fertig sein.

- Mauerwerk
- Beton
- Stahl

Hinweis

Durch den Einsatz verschiedener
Materialien und Oberflächen kann es
bei RAL-beschichteten Toren mit
kombinierten Sectionen zu geringen
Farbabweichungen kommen.

Kunststoff-Doppelscheiben sind
physikalisch nicht diffusionsdicht.

Hörmann: Qualität ohne Kompromisse



Hörmann KG Amshausen



Hörmann KG Antriebstechnik



Hörmann KG Brandis



Hörmann KG Brockhagen



Hörmann KG Dissen



Hörmann KG Eckelhausen



Hörmann KG Freisen



Hörmann KG Ichtershhausen



Hörmann KG Werne



Hörmann Genk NV, Belgien



Hörmann Beijing, China



Hörmann Gadco LLC, Vonore TN, USA

Als einziger Hersteller auf dem internationalen Markt bietet die Hörmann-Gruppe alle wichtigen Bauelemente aus einer Hand. Sie werden in hochspezialisierten Werken nach dem neuesten Stand der Technik gefertigt. Durch das flächendeckende Vertriebs- und Servicenetz in Europa und die Präsenz in Amerika und China ist Hörmann Ihr starker, internationaler Partner für hochwertige Bauelemente. In einer Qualität ohne Kompromisse.

GARAGENTORE

ANTRIEBE

INDUSTRIETORE

VERLADETECHNIK

TÜREN

ZARGEN

